

# F型スタンド組立図

## パーツリスト

番号	名称	材質	部品	個数
①	パイプA	アルミ		2
②	パイプB	アルミ ステンレス		1
③	パイプC	アルミ ステンレス		1
④	パイプD	アルミ		1
⑤	タイマー本体	—		1
⑥	M6 × 14 (皿ボルト)	ステンレス		4
⑦	六角レンチ (2mm)	クロム		1
⑧	六角レンチ (4mm)	クロム		1
⑨	六角レンチ (5mm)	クロム		1

■②と③を①に取り付けます。(六角レンチ⑨使用)

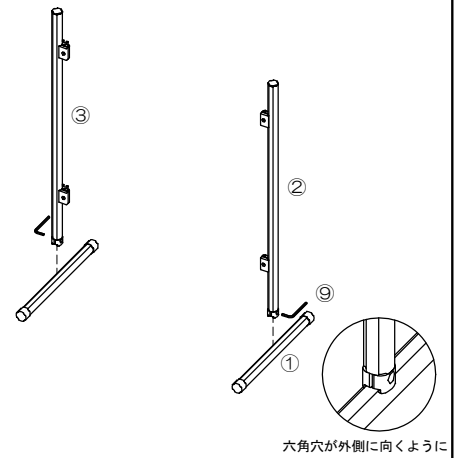

■④を取り付けます。(六角レンチ⑧使用)

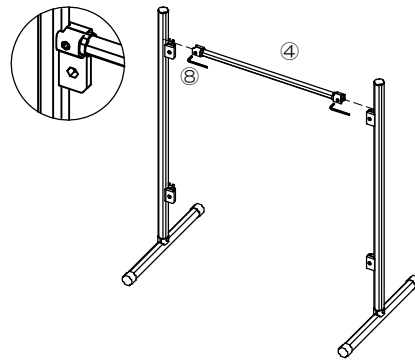

※このスタンドはパイプの突起部を利用してパーツを固定します。

※②③④のパイプに固定してあるコネクタ部(パイプ間連結部品)のねじを緩め、連結対象となるパイプの突起部分を挟み込み、ネジを締めこみます。

※コネクタ部でパイプを固定する際は、必ずパイプの突起部がきちんと挟み込んであるか確認して、緩まないようにピスをしっかりと締めてください。

■スタンドを180度回転させ、タイマー本体を取り付けます。

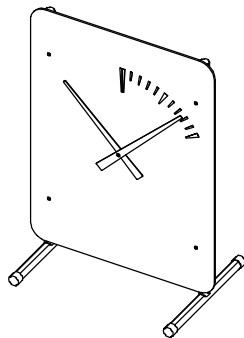
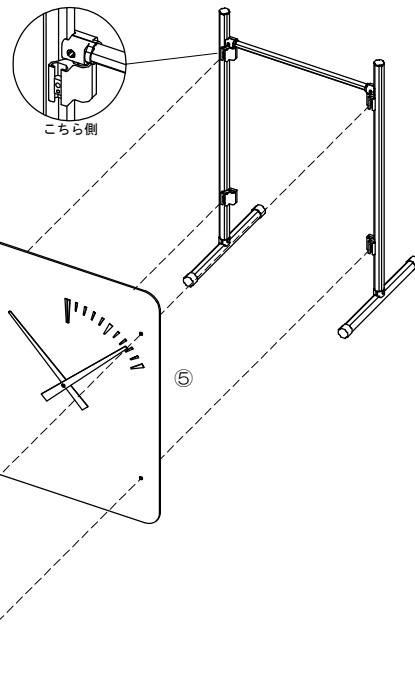

組立完成図